



Sistema de Cadastramento Unificado de Fornecedores - SICAF

Declaração

Declaramos para os fins exigidos na legislação, conforme documentação registrada no SICAF, que a situação do fornecedor no momento é a seguinte:

Dados do Fornecedor

CNPJ: 04.640.295/0001-11 DUNS®: 909960866
Razão Social: POSSOLI CAMINHOES LTDA
Nome Fantasia: POSSOLI CAMINHOES
Situação do Fornecedor: **Credenciado** Data de Vencimento do Cadastro: 15/12/2026
Natureza Jurídica: **SOCIEDADE EMPRESÁRIA LIMITADA**
MEI: **Não**
Porte da Empresa: **Demais**

Ocorrências e Impedimentos

Ocorrência: **Nada Consta**
Impedimento de Licitar: **Nada Consta**
Ocorrências Impeditivas indiretas: **Nada Consta**
Vínculo com "Serviço Público": **Nada Consta**

Níveis cadastrados:

Documento(s) assinalado(s) com "*" está(ão) com prazo(s) vencido(s).

Fornecedor possui pendências em um ou mais níveis de cadastramento. Para mais informações, utilize as funcionalidades de consulta disponíveis.

Automática: a certidão foi obtida através de integração direta com o sistema emissor. Manual: a certidão foi inserida manualmente pelo fornecedor.

I - Credenciamento**II - Habilitação Jurídica****III - Regularidade Fiscal e Trabalhista Federal**

Receita Federal e PGFN	Validade:	20/07/2026	Automática
FGTS	Validade:	26/04/2026	Automática
Trabalhista (http://www.tst.jus.br/certidao)	Validade:	02/06/2026	Automática

IV - Regularidade Fiscal Estadual/Distrital e Municipal (Possui Pendência)

Receita Estadual/Distrital	Validade:	19/02/2026 (*)
Receita Municipal	Validade:	08/02/2026 (*)

VI - Qualificação Econômico-Financeira

Validade: 30/06/2026



CONTROLADORIA-GERAL DA UNIÃO

Certidão Negativa Correccional - Entes Privados (ePAD, CGU-PJ, CEIS, CNEP e CEPIM)

Consultado: **POSSOLI CAMINHOES LTDA**

CPF/CNPJ: **04.640.295/0001-11**

Certifica-se que, em consulta aos sistemas ePAD e CGU-PJ e aos cadastros CEIS, CNEP e CEPIM, mantidos pela Corregedoria-Geral da União, **NÃO CONSTAM** registros de penalidades vigentes ou de procedimentos acusatórios em andamento, relativos ao CPF/CNPJ consultado.

Destaca-se que, nos termos da legislação vigente, os referidos cadastros consolidam informações prestadas pelos entes públicos, de todos os Poderes e esferas de governo.

Os [Sistemas ePAD e CGU-PJ](#) consolidam os dados sobre o andamento dos processos administrativos de responsabilização de entes privados no Poder Executivo Federal.

O [Cadastro Nacional de Empresas Inidôneas e Suspensas \(CEIS\)](#) apresenta a relação de empresas e pessoas físicas que sofreram sanções que implicaram a restrição de participar de licitações ou de celebrar contratos com a Administração Pública.

O [Cadastro Nacional de Empresas Punidas \(CNEP\)](#) apresenta a relação de empresas que sofreram quaisquer das punições previstas na Lei nº 12.846/2013 (Lei Anticorrupção).

O [Cadastro de Entidades Privadas sem Fins Lucrativos Impedidas \(CEPIM\)](#) apresenta a relação de entidades privadas sem fins lucrativos que estão impedidas de celebrar novos convênios, contratos de repasse ou termos de parceria com a Administração Pública Federal, em função de irregularidades não resolvidas em convênios, contratos de repasse ou termos de parceria firmados anteriormente.

Certidão emitida às 11:12:16 do dia 17/04/2026 , com validade até o dia 17/05/2026.

Link para consulta da verificação da certidão <https://certidoes.cgu.gov.br/>

Código de controle da certidão: y7Byi0jYaCP4wzrBfU5R

Qualquer rasura ou emenda invalidará este documento.



CONTROLADORIA-GERAL DA UNIÃO

Certidão Negativa Correccional - Entes Privados (ePAD, CGU-PJ, CEIS, CNEP e CEPIM)

Consultado: **AZANOR JOSE POSSOLI**

CPF/CNPJ: **252.191.389-87**

Certifica-se que, em consulta aos sistemas ePAD e CGU-PJ e aos cadastros CEIS, CNEP e CEPIM, mantidos pela Corregedoria-Geral da União, **NÃO CONSTAM** registros de penalidades vigentes ou de procedimentos acusatórios em andamento, relativos ao CPF/CNPJ consultado.

Destaca-se que, nos termos da legislação vigente, os referidos cadastros consolidam informações prestadas pelos entes públicos, de todos os Poderes e esferas de governo.

Os [Sistemas ePAD e CGU-PJ](#) consolidam os dados sobre o andamento dos processos administrativos de responsabilização de entes privados no Poder Executivo Federal.

O [Cadastro Nacional de Empresas Inidôneas e Suspensas \(CEIS\)](#) apresenta a relação de empresas e pessoas físicas que sofreram sanções que implicaram a restrição de participar de licitações ou de celebrar contratos com a Administração Pública.

O [Cadastro Nacional de Empresas Punidas \(CNEP\)](#) apresenta a relação de empresas que sofreram quaisquer das punições previstas na Lei nº 12.846/2013 (Lei Anticorrupção).

O [Cadastro de Entidades Privadas sem Fins Lucrativos Impedidas \(CEPIM\)](#) apresenta a relação de entidades privadas sem fins lucrativos que estão impedidas de celebrar novos convênios, contratos de repasse ou termos de parceria com a Administração Pública Federal, em função de irregularidades não resolvidas em convênios, contratos de repasse ou termos de parceria firmados anteriormente.

Certidão emitida às 11:13:52 do dia 17/04/2026 , com validade até o dia 17/05/2026.

Link para consulta da verificação da certidão <https://certidoes.cgu.gov.br/>

Código de controle da certidão: aehcRMWqQI6q4lm4QC81

Qualquer rasura ou emenda invalidará este documento.



Possoli Caminhões Ltda.

Rod BR 277 Km 582,3 S/N Tel. 45 3227-2022, Cascavel, Paraná, CEP:85.803-650

e-mail: genarodutra@possoli.com.br / vendas@possoli.com.br

CNPJ 04.640.295/0001-11

Cascavel 17 de abril de 2026

Ao
Pregoeiro e equipe de apoio
Município de Marmeleiro – Pr
Pregão Eletrônico N°024/2026
Processo Adm. N° 335/2026
Dia 17/04/2026 às 08h30m

OBJETO: Item N° 01 CAMINHÃO CABINE DUPLA 4X2 COM CARROCERIA METALICA

ANEXO II
PROPOSTA DE PREÇOS – FINAL
LOTE N° 01 (CAMINHÃO CABINE DUPLA 4X2 COM CARROCERIA METALICA).

DADOS DO FORNECEDOR:

<p>Fornecedor: Possoli Caminhões Ltda. CNPJ: 04.640.295/0001-11 End.: Rod BR 277 Km 582,3 S/N Tel. 45 3227-2022, Cascavel, Paraná. Bairro; Centralito CEP: 85803-650 Telefones: 45 32272022/45 999713417 e-mail: e-mail: vendas@possoli.com.br / genarodutra@possoli.com.br Inscrição Estadual: 90.243.406-24 Inscrição Municipal: 5869600 Cidade: Cascavel Estado: Paraná Banco: ITAÚ Agência: 0282 Conta: 02006-4</p>

DADOS DO OBJETO OFERTADO

Lote	Descrição	Quant.	Valor Unitário Tota	Valor Total	Valor Unitário ICMS	Alíquota % ICMS
01	IVECO DAILY 55 180 CABINE DUPLA 4x2 01 Motorista e + 06 passageiros , Motor 4 cilindros em linha / 2.998 cm ³ , Potência 180 cv @ (3.500 rpm) , Turbo-intercooler / Injeção eletrônica Common Rail, Normas de emissões / Tecnologia PROCONVE P8 (Euro VI) / EGR e SCR, Transmissão 6 sincronizadas à frente e 1 à ré, Tanque de Combustível / Material, 90 l /	01	390.000,00	390.000,00	46.800,00	12%

<p>Plástico, Tanque de Arla 17 l, Pneus 195/75 R16, PBT 5.300,00, Capacidade + Carroceria Técnico /Legal 2.975kg, Ar-condicionado vidros portas dianteira elétricos vidros portas traseiras de correr, e travas elétricas, cabine em aço. EQUIPADO COM CARROCERIA ABERTA METÁLICA Estrutura construída em chapa de aço em alta resistência, com assolho liso, laterais de cada lado e tampa traseira, todas com engate rápido, construídas em chapas de 3 mm, com malhal reforçado, com ganchos para amarração internos, nas seguintes dimensões Larg. 2.200 x Compr. 3,200 x Alt. 0,450 e totalizando 3m³ de capacidade. ATENDENDO O SOLICITADO NO TERMO DE REFERÊNCIA DESTE EDITAL.</p>					
---	--	--	--	--	--

1. O valor unitário para fornecimento do objeto acima é de **R\$ 390.000,00**(trezentos e noventa mil reais).
2. O prazo de fornecimento é de **(180 dias)** (cento e oitenta dias) dias contados a partir da data de assinatura do Contrato e ordem de Fornecimento.
3. O **prazo de validade** da proposta de preços é de **(60 dias)** (setenta dias) dias a partir da data limite estabelecida para o recebimento da proposta (envelope n° 1 e n°2) pelo Pregoeiro.
4. Prazo de garantia do objeto é de **12 meses** (um ano)
5. O signatário da presente, representante legalmente constituído da proponente, declara que, se vencedora do presente certame, fornecerá, durante o período de garantia às suas expensas e após a garantia, por no **mínimo 60 (sessenta) meses**, às expensas do CONTRATANTE, as alterações, substituições e reparos de toda e qualquer peça que apresente anomalia, vício ou defeito de fabricação, bem como, falhas ou imperfeições constatadas em suas características de operação, sob pena de aplicação da penalidade prevista no edital.
6. Assistência técnica conforme solicitado neste edital: **POSSOLI CAMINHÕES LTDA. Rod BR277 km 582,3 s/n Tel. 45 3227-2022 - Cascavel – Paraná, POSSOLI CAMINHÕES LTDA. Rod BR 280 km538 industrial – Vitorino – Paraná Tel. 46 3227-1233 Ou através CENTRAL DE ATENDIMENTO IVECO do telefone 0800 702 3443**
7. O arrematante atesta o atendimento das exigências técnicas conforme Anexo VII do Edital.
8. O arrematante DECLARA que, para fins, do disposto no §1º, do art. 63 da Lei Federal n.º 14.133/2021, a proposta compreende a integralidade dos custos para atendimento dos direitos trabalhistas assegurados na Constituição Federal, nas leis trabalhistas, nas normas infralegais, nas convenções coletivas de trabalho e nos termos de ajustamento de conduta vigentes na data de entrega da proposta.

Atenciosamente,

**GENARO
DUTRA
JUNIOR:433
97131987**

Assinado digitalmente por GENARO
DUTRA JUNIOR:43397131987
ND: C=BR, O=ICP-Brasil, OU=AC Instituto
Fenacon RFB, OU=(EM BRANCO), OU=
RFB e-CPF A1, OU=Secretaria da Receita
Federal do Brasil - RFB, OU=Presencial,
OU=81047508000147, CN=GENARO
DUTRA JUNIOR:43397131987
Razão: Eu sou o autor deste documento
Localização:
Data: 2026.04.17 09:23:46-03'00'
Foxit PDF Reader Versão: 2023.2.0

Cascavel 17 de abril de 2025

Possoli Caminhões Ltda.
Genaro Dutra Junior
RG: 3.023.924-5 CPF:
433.971.319-87
Deptoº Comercial Venda a Governo
45 999713417/ 45 3227 2022
e-mail: genarodutra@possoli.com.br
e-mail: [vendas@possoli.com.br](mailto: vendas@possoli.com.br)



Localização das assistência técnica:

Possoli Caminhões Ltda. Cascavel – Paraná á 195km



Possoli Caminhões Ltda. Filial Vitorino – Paraná á 34km



Foto illustrativa:





DAILY 55-180

Escolha uma cor da sua preferência: Branco Iveco Amarelo Florence Verde Montreal Azul Iveco Azul Milano Rosé Gold Vermelho Modena Vermelho Ferrara Marrom Verona Prata Bari Cinza Mônaco Preto Vulcano

DIMENSÕES (mm)		CABINE SIMPLES		CABINE DUPLA
Distância entre-eixos	A	3.520	3.750	3.750
Comprimento total	B	5.894	6.552	6.552
Largura da Cabine	N		2.052	
Largura da Cabine (com retrovisores)	M		2.429	
Altura da cabine	D	2.257	2.250	2.296
Altura chassi ao solo	J	726	694	793
Ângulo de entrada	G		14°	
Ângulo de saída	H	18°	19°	18°
Balanço Dianteiro	C		1.048	
Balanço Traseiro	F	1.240	1.665	1.665
Bitola eixo dianteiro			1.701	
Bitola eixo traseiro			1.541	
Raio de giro (entre paredes)	-	6.683	7.045	7.045
Raio de giro (entre pneus)	-	6.373	6.733	6.733
Vão livre dianteiro	K	252	211	211
Vão livre traseiro	L		182	
Bitola das longarinas (externo)	T		864	
Distância do centro do eixo dianteiro até o frontal da carroceria	E	1.410		2.160
Largura veículo na parte traseira	U		1.965	
CAPACIDADE TÉCNICA / PESOS (kg)				
CAPACIDADE				
Eixo dianteiro			1.850	
Eixo Traseiro			3.450	
Total			5.300	
Capacidade carga + carroceria - Técnico / Legal		3.210	3.055	2.975
Capacidade máxima de tração (CMT)			8.000	
Peso Bruto Total (PBT) - Técnico / Legal			5.300	
PESOS EM ORDEM DE MARCHA				
Eixo Dianteiro		1.440	1.495	1.545
Eixo Traseiro		650	750	780
Total		2.090	2.245	2.325
DESEMPENHO (CÁLCULO TEÓRICO COM PBT 5.300 kg)				
Relação de redução do eixo traseiro			4,10 : 1	
Capacidade de rampa (gradeability)			47%	
Partida em rampa (startability)			26%	
Velocidade máxima no plano			Limitada eletronicamente a 128 km/h	

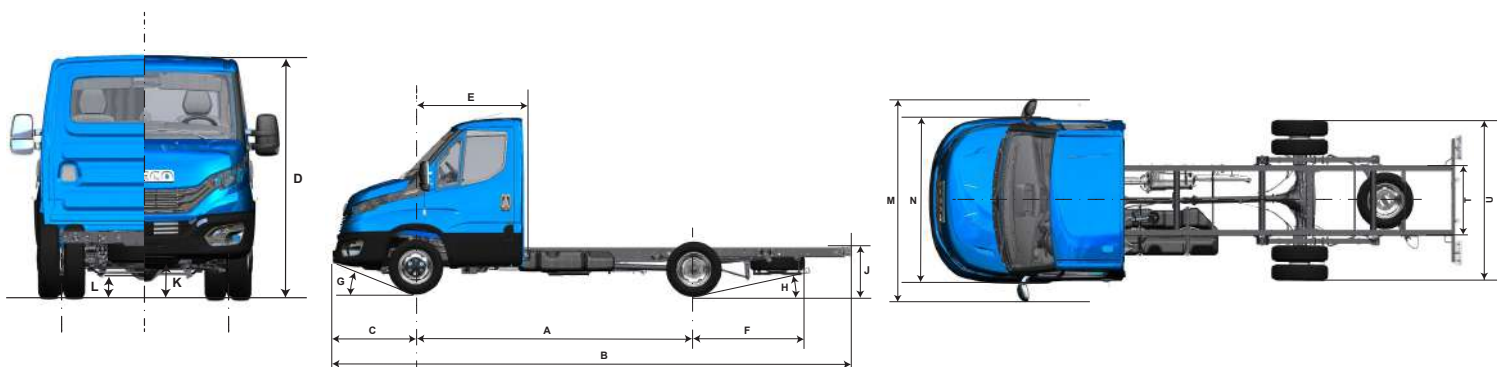

MOTOR										
Fabricante / Modelo	FPT / F1C Max									
Alimentação / Injeção	Turbo-intercooler / Injeção eletrônica Common Rail									
Nº de cilindros / Cilindrada	4 cilindros em linha / 2.998 cm ³									
Potência máxima	180 cv @ (3.500 rpm)									
Torque máximo	430 Nm @ 1.600 - 2900 rpm									
Faixa de rotação econômica	1.500 a 2.400 rpm									
Norma de emissões / Tecnologia	PROCONVE P8 (Euro VI) / EGR e SCR									
TRANSMISSÃO										
Marca / Modelo	ZF 6S 480 VO (ZF EL55)									
Tipo / Acionamento	Manual / Cabo									
Nº de marchas	6 sincronizadas à frente e 1 à ré									
Relações de marchas	1ª	5,07	2ª	2,61	3ª	1,52	4ª	1,00	R1	4,82
	5ª	0,77	6ª	0,65	-	-	-	-	-	-
EMBREAGEM										
Fabricante / Tipo	Valeo 280 / Monodisco a seco, material de atrito orgânico com acionamento hidráulico									
Diâmetro do disco (mm)	280 mm									
EIXO TRASEIRO										
Tração / Tipo	Tração traseira / Eixo de simples redução									
Marca / Modelo	Dana / 267									
Relação de redução	4,10 : 1									
SUSPENSÕES										
Dianteira	Suspensão independente do tipo duplo A com barras de torção longitudinais de diâmetro 31 mm e barra estabilizadora com diâmetro de 22 mm									
Marca / Modelo	Streparava / Quadtor									
Traseira	Mola semi elíptica assimétrica de duplo estágio com 60 mm de largura e 8 lâminas									
CHASSI										
Tipo	Tipo escada com Longarinas planas com perfil "C" e travessas tubulares ou planas rebitadas. Dimensões do perfil 174 x 66 x 5 mm.									
Material	Aço Fe E 420 / LNE 380									
DIREÇÃO										
Marca / Modelo	CAAS									
Tipo	Pinhão e cremalheira com assistência hidráulica									
FREIOS										
Freio de Serviço	A disco nas 4 rodas, com discos ventilados nas rodas dianteiras e maciços nas rodas traseiras, com indicador de baixo nível do fluido de freio e de desgaste de pastilhas.									
Freio de estacionamento	Tambor com acionamento mecânico por cabos, atuando no eixo traseiro									
ESP – Sistema de Controle de Estabilidade	<p>HHC – Hill Hold Control: mantém a pressão nos freios por 2 segundos, auxiliando na partida do veículo.</p> <p>HBA – Hydraulic Brake Assist: aumento da pressão do freio quando o pedal de freio for acionado de forma rápida reduzindo a distância de parada.</p> <p>HFC – Hydraulic Fading Compensation: sistema detecta condição anormal do sistema de freio e aumenta a pressão do circuito até a intervenção do ABS.</p> <p>HRB – Hydraulic Rear Wheel Boost: no caso de uma frenagem de emergência, quando os freios dianteiros já estão em controle de ABS, aumenta a pressão nos freios traseiros, aumentando sua capacidade de manobra.</p> <p>EUC – Extended Understeering Control: no caso de o veículo perder aderência das rodas dianteiras (sair de dianteira), atua intervindo no torque e no freio do veículo, aumentando sua capacidade de manobra.</p> <p>RMI – Roll Movement Intervention: mitiga situações de rolagem perigosa durante a condução altamente dinâmica.</p> <p>ROM – Roll Over Mitigation: mitiga situações de rolagem perigosa durante situações quase estacionárias.</p> <p>TSM – Trailer Sway Mitigation: detecta a presença de um reboque e adapta a estratégia de controle do ESP de modo a não influenciar negativamente a dinâmica do sistema de reboque veicular.</p> <p>LAC – Adaptive Load Control: estima a distribuição de carga no veículo.</p>									
RODAS E PNEUS										
Rodas - Material / Dimensões	Aço / 5" x 16" / Rodagem traseira dupla									
Pneus	195/75 R16									
VOLUMES DE ABASTECIMENTO (litros)										
Tanque de Combustível / Material	90 ℓ / Plástico									
Tanque de Arla	17 ℓ									
Motor (cárter)	8,6 ℓ (9,3 ℓ com troca de filtro)									
Caixa de Câmbio	2,4 ℓ									
Sistema de arrefecimento	10,9 ℓ									
SISTEMA ELÉTRICO										
Bateria	12 V x 100 Ah									
Alternador	14 V - 110 A (sem ar condicionado) ou 14 V - 150 A (com ar condicionado)									
CABINE										
Tipo	Tipo semiavançada, com estrutura em painéis de chapa de aço, fixada ao chassi por coxins elásticos. Tratamento cataforético anticorrosão e aplicação de materiais de isolamento acústico e antiabrasão.									

TRUCKVEL®

CARROCERIA¹⁴⁹ ABERTA

Liberdade para transportar qualquer carga com a versatilidade incomparável da carroceria aberta Truckvel. Você vai ganhar flexibilidade para transportar cargas volumosas e pesadas.

Além disso, a visibilidade e inspeção da carga são facilitadas durante todo o trajeto, garantindo segurança e praticidade.



FALE COM A GENTE



TRUCKVEL.COM.BR

in @TRUCKVEL

INFORMAÇÕES TÉCNICAS

ESTRUTURA:

- TAMPAS LATERAIS CONSTRUÍDAS EM CHAPA DE 2mm OU 3mm
- ASSOALHO XADREZ EM CHAPA DE 3mm OU 4,75mm
- COM 2 OU 3 TAMPAS LATERAIS EM CADA LADO E TAMPA TRASEIRA.
- ENGATE RÁPIDO EM TODAS AS TAMPAS.
- MÃO FRANCESA REFORÇADAS COM GANCHO PARA AMARRAÇÃO.

ACABAMENTO:

- APLICAÇÃO DE FUNDO ANTICORROSIVO E DUAS DEMÃOS DE PU NA COR DO VEÍCULO OU UMA COR (A ESCOLHER) SEM LOGOTIPO.

SINALIZAÇÃO

- SINALIZAÇÃO LATERAL, FAIXAS REFLETIVAS, PARA-CHOQUE ESCAMOTEÁVEL E PROTETOR LATERAL CONFORME NORMAS DO CONTRAN.

ACESSÓRIOS QUE ACOMPANHA

- CAIXA DE FERRAMENTAS, COROTE D'ÁGUA E GANCHOS PARA AMARRAÇÃO CONFORME NORMAS VIGENTES.



TRUCKVEL®

CARACTERÍSTICAS TÉCNICAS DO EQUIPAMENTO - MODELO 07

 EDITAL DE: **PREGÃO ELETRÔNICO nº 024/2026**

LOTE Nº 01

 PROPONENTE: **POSSOLI CAMINHÕES LTDA. CNPJ.: 04.640.295/0001-11**
Prefeitura Municipal de MARMELEIRO - Pr.

 NOME DO BEM: **CAMINHÃO CABINE DUPLA 4X2 CARROCERIA METÁLICA**

 Nº DE UNIDADES PROPOSTAS: **01(UMA)**

(1) DISCRIMINAÇÃO	(2) EXIGÊNCIAS MÍNIMAS DO MUNICÍPIO	(3) ESPECIFICAÇÕES DO EQUIPAMENTO PROPOSTO
1. MARCA/MODELO	Indicar	IVECO – DAILY 55 180 CAB. DUPLA 4x2
1.1. Fabricação/Modelo	2025/2025 (novo, zero Km)	2025/2026 (Novo Zero Km)
2. CHASSI DE CAMINHÃO		
2.1. MOTOR		
2.1.1. Marca/ Modelo	Indicar	IVECO – DAILY 55 180 CAB. DUPLA 4x2
2.1.2. Potência (CV ou HP)	170 CV	180 CV
2.2. TRANSMISSÃO		
2.2.1. Nº de marchas/velocidades à frente	6 marchas à frente	Mecânica Manual 06 marchas à frente
2.2.2. Tração	4x2	Sim - 4x2
2.2.3. Rodado traseiro	Duplo	Sim – Duplo
2.3. CAPACIDADE, DIMENSÕES E PESO		
2.3.1 Capacidade de carga sobre o chassi do veículo considerando a carroceria + cabine estendida (kg)	Indicar	2.975Kg
2.3.2 Capacidade admissível sobre o eixo dianteiro (kg)	Indicar	1.850kg
2.3.3 Capacidade admissível sobre o eixo traseiro (kg)	Indicar	3.450kg
2.3.4 Peso bruto total homologado (kg)	5.000Kg	PBT 5.300Kg
2.3.5 Distância entre eixos dianteiros e traseiros	Compatível para instalação da cabine estendida e a carroceria metálica	Compatível para instalação da Carroceria metálica

2.4. EIXOS		
2.4.1. Número de eixos	2 eixos	2 eixos
2.5. DIREÇÃO		
2.5.1. Tipo	Hidráulica	Sim- Hidráulica
2.6. CABINE		
2.6.1. Tipo	Dupla, em chapas de aço, capacidade para 1 motorista + 4 passageiros	SIM, CABINE DUPLA ORIGINAL DE FÁBRICA, EM CHAPAS DE AÇO, 07 LUGARES, CAP. 01 MOTORISTA + 06 PAS. AR-CONDICIONADO, RADIO USB
2.7. PNEUS	Da linha de montagem, especificar medidas	Sim - Da linha de montagem, 195/75 R16
2.8. ACESSÓRIOS E OPCIONAIS DO VEÍCULO		
2.8.1. Aro e pneu socorro	Sim, da linha de montagem, especificar medidas	Sim - Da linha de montagem, 195/75 R16
2.8.2. Espelhos externos com braços fixados à cabine	Sim	Sim
2.8.3. Macaco hidráulico tipo garrafa, compatível com o veículo, capacidade (t)	Sim, compatível com PBT do veículo	SIM - Compatível com a capacidade de carga do veículo
2.8.4. Kit de Ferramentas	Exigido por lei normas do CONTRAN	Sim - Exigido por lei normas do CONTRAN
2.8.5 Aplicação de Logomarca do Programa	Adesivo 35X20CM, 4 cores gerado em http://paranacidadeinterativi.pr.gov.br/placas/index.html	Sim - Conforme modelo a ser fornecido
3. CARROCERIA		
3.1 MODELO	Metálica	Sim Carroceria Metálica aberta Larg. 2.200 x Compr. 3,200 x Alt. 0,450
3.2 COR	Branca	Sim - Cor Branca
3.3 VOLUME ÚTIL	3 m³	Sim volume 3,00m³
3.4 LARGURA MÁXIMA	Indicar	Larg. 2.200mm
3.5 ALTURA MÁXIMA	Indicar	0,450mm
3.6 PESO	Indicar	Aproximado 500kg
3.7 ANTEPAROS (PARA -BARROS) CONFECCIONADOS EM CHAPAS DE AÇO	Sim	Sim- Anteparos – para barras em chapas de aço
3.8 PARA-CHOQUE TRASEIRO	Sim, conforme Resolução 152/03 CONTRAN	Sim, conforme Resolução 152/03 CONTRAN

3.9 FAIXAS REFLETIVAS	Sim, conforme Resolução 152/03 CONTRAN	Sim, conforme Resolução 152/03 CONTRAN
3.10. PROTEÇÃO LATERAL	Sim, conforme Resolução 323/09 CONTRAN	Sim, conforme Resolução 323/09 CONTRAN
4.GARANTIA	12 Meses da entrada em operação	Sim - 12 Meses da entrada em operação
5. TREINAMENTO DE MECÂNICOS E MOTORISTA (duração)	Entrega técnica realizada pelo fornecedor com emissão de certificado.	Sim - Entrega Técnica (duas horas) com entrega de certificado

Obs.: A proponente deverá preencher todos os espaços vazios da coluna 3 (três) com as especificações do equipamento proposto, obedecendo ao mesmo sistema de unidades e padrões adotados nas colunas 1 (um) e 2 (dois).

Possoli Caminhões Ltda.

Cascavel 17 de abril de 2026

**GENARO
DUTRA
JUNIOR:433971
31987**

Assinado digitalmente por GENARO DUTRA
JUNIOR:43397131987
ND: C=BR, O=ICP-Brasil, OU=AC Instituto
Fenacon RFB, OU=(EM BRANCO), OU=RFB e-
CPF A1, OU=Secretaria da Receita Federal do
Brasil - RFB, OU=Presencial, OU=
81047508000147, CN=GENARO DUTRA
JUNIOR:43397131987
Razão: Eu sou o autor deste documento
Localização:
Data: 2026.04.16 14:22:45-03'00'
Foxit PDF Reader Versão: 2023.2.0

Possoli Caminhões Ltda.
Genaro Dutra Junior
RG: 3.023.924-5 CPF:
433.971.319-87
Deptoº Comercial Venda a Governo
45 999713417/ 45 3227 2022
e-mail: genarodutra@possoli.com.br
e-mail: vendas@possoli.com.br





GOVERNO MUNICIPAL DE ALTAMIRA DO PARANÁ
Rua Cantú, 180 Fone 44 - 3755-1142 – Altamira do Paraná
ESTADO DO PARANÁ

ATESTADO DE CAPACIDADE TÉCNICA

Prefeitura Municipal de Altamira do Paraná

CNPJ:78.069.143/0001-47

Rua Cantú, 180 Fone 44 - 3755-1142 – Altamira do Paraná - Pr

Atestamos que a empresa **POSSOLI CAMINHÕES LTDA**, inscrita no CNPJ (MF) nº 04.640.295/0001-11, estabelecida na BR 277 km 582,3 CENTRALITO - CASCAVEL PR executou serviços de venda e entrega de veículos IVECO DAILY 70C17 equipado com coletor de Lixo reciclável marca CIMASP.

Atestamos, ainda, que os compromissos assumidos pela empresa foram cumpridos satisfatoriamente, nada constando em nossos arquivos que o desabone comercial ou tecnicamente.

Altamira do Paraná, 17 de Maio de 2018

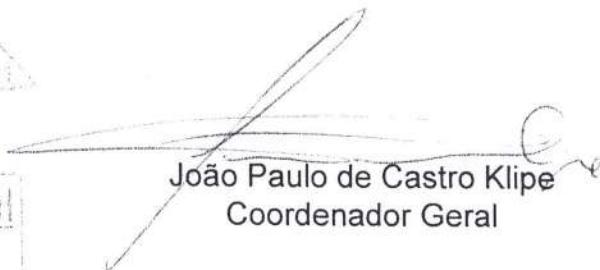
João Paulo de Castro Klipe
Coordenador Geral

Serviço de Registro Civil
Altamira do Paraná - Paraná
Rua Cantú, 180 - Fone 44 - 3755-1142

Funarpen
SELO DIGITAL IIº
UhOD6.gTaDI.zYK0z
Controle
rhb6E.pcwS
Consulte esse selo em
www.funarpen.com.br

Atestado por Semelhança a
firma de João Paulo de
Castro Klipe
e dou fe.
17/05/2018
Dilla



Prefeitura Municipal de Nova Aurora

Estado do Paraná

CNPJ 76.208.859/0001-52



155

ATESTADO DE CAPACIDADE TÉCNICA

Prefeitura municipal de Nova Aurora Pr, inscrita no CNPJ, sob nº 76.208.859/0001-52, sediada na Rua: São João, 354 - Centro - Nova Aurora PR, neste ato representado pelo Sr. Lucas Mezzon de Oliveira, portador do CPF 073.519.009-73, vem através do presente **Atestar** a empresa: **Possoli Caminhões Ltda - CNPJ 04.640.295/0001-11**, ratificando que a mesma apresenta qualificação para capacidade de entrega de um caminhão Iveco Tector, equipado com Caçamba basculante, atendendo todas as exigências contidas em Edital.

Sendo assim, atestamos a capacidade técnica e de entrega.

Por ser expressão da verdade e para que surta os devidos efeitos legais, assina a presente.

Nova Aurora, 31 de Outubro de 2017



Prefeitura Municipal de Nova Aurora PR

Lucas Mezzon de Oliveira
Diretor de Departamento de Compras,
Patrimônio e Material

Serviço Notarial e Protestos de Títulos da Comarca de Nova Aurora - Estado do Paraná - Antelmo João Bernartt - Notário
Selo Nº: 0030-ZZ-wV-7+Dj, Controle: 04H4V-D0549
Consulte o selo em <http://funarper.com.br>
Reconheço por Semelhança a assinatura de LUCAS MEZZON DE OLIVEIRA, Data: _____
te: FAX4GUPS505173-92-0003
Nova Aurora PR, 31 de outubro de 2017

Antelmo João Bernartt
Notário Público

Admitido e assinado
Escritor Autorizado





Prefeitura Municipal de Corbélia

Rua Amor Perfeito, 1616 - Centro - Fone: (45) 3242-8800 - Fax: (45) 3242-8888 - CEP 85.420-000 - Corbélia - PR
CNPJ 76.208.826/0001-02 / E-mail: gabinete@corbelia.pr.gov.br

ATESTADO DE CAPACIDADE TÉCNICA

PREFEITURA DO MUNICÍPIO DE CORBÉLIA PR, inscrita no CNPJ sob nº. 76.208.826/0001-02, sediada na Rua: Amor Perfeito, 1616 – Centro – Corbélia PR, neste ato representado pelo Sr. Ivanor Damião Bernardi, portador do CPF nº CPF: 156.498.739-68, vem através do presente **ATESTAR** a empresa: **Possoli Caminhões Ltda – CNPJ: 04.640.295/0001-11**, ratificando que a mesma apresenta qualificação para capacidade de entrega de um caminhão Iveco Tector, novo truck, equipado com caçamba basculante, atendendo todas as exigências contidas em Edital.

Sendo assim, atestamos a capacidade técnica e de entrega.

Por ser expressão da verdade e para que surta os devidos efeitos legais, assina a presente



Corbélia - Pr, 20 de Setembro de 2016.

Ivonei J. Joergensen
Diretor Departamento de Compras
Portaria 86/2016

PREFEITURA MUNICIPAL DE CORBÉLIA

ESTADO DO PARANÁ.



Reconheço e dou fé a(s) firma(s) por SEMELHANÇA(S) [0009712] - IVONEI JOAO JOERGENSEN

Do que dou fé Corbélia-PR, 30/09/2016 Em test.

LEICIMAR DANIEL BUTASKOBIK-SUBSTITUO DO TABELIÃO
FUNARPEN SELO DIGITAL N5YUF . NL7U6 . EG478 - 3Fw5G . 3QJw.
Valide esse selo em <http://funarnen.com.br>

TABELIONATO
DE NOTAS

Tel. (45) 3036-5733 - CASCAVEL-PR

23 NOV. 2017

Tabelionato de Notas
Exclusivo para

Ata de autenticidade utilizada
neste ato.

ESTEVES SANTOS
TABELIONATO DE NOTAS DE CORBÉLIA - PR
Tel. (45) 3036-5733 - CASCAVEL-PR

23 NOV. 2017

A presente fotocópia é reprodução fiel
do documento apresentado nesta data.
Dou fé.



Município de Guaíra

ATESTADO DE CAPACIDADE TECNICA

Atendendo ao pedido da parte interessada, atestamos para os devidos fins de direito, que a empresa **POSSOLI CAMINHÕES LTDA**, inscrita no **CNPJ nº 04.640.295/0001-11**, com endereço na BR 277, Km 582,3, s/nº, Bairro Centralito, na cidade de Cascavel, Estado do Paraná, apresenta qualificação e capacidade de entrega de um caminhão IVECO TECTOR 24 280 6X2, EQUIPADO COM PLATAFORMA PRANCA, conforme Pregão Presencial 168/2020, pactuado com esse Município.

Declaramos ainda, que a mesma sempre agiu de maneira correta, cumprindo condições, prazos, especificações, contrato e memorial descritivo, o que para tanto consideramo-la idônea moral, quanto financeiramente, igualmente, não é de conhecimento da subscrita desse qualquer fato que venha desaboná-la.

Guaíra-PR, 21 junho de 2022.

LUIS CARLOS
LIMA:01806562952

Assinado de forma digital por LUIS
CARLOS LIMA:01806562952
Dados: 2022.06.24 10:49:39 -03'00'

Luis Carlos Lima

*Sec. Mun. Agropecuária, Infraestrutura e Meio Ambiente
Decreto nº 055/2021*



Município de Serranópolis do Iguaçu Estado do Paraná

ATESTADO DE CAPACIDADE TÉCNICA

A **PREFEITURA MUNICIPAL DE SERRANÓPLIS DO IGUAÇU - PR**, Inscrito, no CNPJ:01.613.052/0001-04, sediada Avenida Santos Dumont 2021 – Centro Serranópolis do Iguaçu - Pr , neste ato representado pelo senhor Mauro Carling, portador do CPF 761.002.869-04, ATESTA que a empresa **POSSOLI CAMINHÕES LTDA**. CNPJ: 04.640.295/0001-11, apresenta qualificação e capacidade de entrega de um caminhão **IVECO TECTOR 11 190 4X2, EQUIPADO COM BAÚ /FURGÃO CARGA SECA PARA COLETA SELETIVA**, conforme descritivo do Anexo I, atendendo a todas as exigências contidas no Edital.

Atestamos que os compromissos assumidos pela empresa foram cumpridos satisfatoriamente, nada consta em nossos arquivos comercialmente ou tecnicamente que a desabone.

Serranópolis do Iguaçu, 12 de junho de 2023

Assinado digitalmente por MAURO CARLING-76100286904
DN: C=BR, O=ICP-Brasil, OU=Secretaria da Receita
Federal do Brasil - RFB, OU=RFB e-CPF A3, OU=VALID,
OU=AR ONLINE S/S, OU=Presencial,
OU=14685517000157, CN=MAURO CARLING:
76100286904
P
Razão: Eu sou o autor deste documento
Localização: sua localização de assinatura aqui
Fonte: Pqsigner Versão: 9.7.0

MAURO CARLING
76100286904
Mauro Carling
CPF 761.002.869-04



Município de Cascavel

CNPJ: 76.208.867/0001-07

Rua Paraná nº 5.000 – Centro – Cascavel – Paraná

ATESTADO DE QUALIFICAÇÃO TÉCNICA, EMITIDA POR ÓRGÃO PÚBLICO

Declaramos a quem interessar possa que a empresa POSSOLI CAMINHÕES LTDA., CNPJ 04.640295/0001-11 estabelecida na BR 277 Km 582,3 Centralito – Cascavel Paraná executou serviços de venda de caminhão Iveco Tector 11 190 equipado com cesto aéreo para esta Prefeitura.

Atestamos ainda, que os compromissos assumidos pela Empresa foram cumpridos e satisfatoriamente, nada constando em nossos arquivos que desabone ou tecnicamente.

Cascavel 30 de setembro de 2022

Atenciosamente

1º TABELIONATO DE NOTAS

Kennedy Moreira Desprinda
RG/CPF:786.813.249-34
Cargo: Supervisor de Serviço
CNPJ:76.208.867/0001-07
Município de Cascavel - PR

1º TABELIONATO DE NOTAS - CASCAVEL - PARANÁ
RUA SOUZA NAVES, 0755 - CASCAVEL - PARANÁ - CEP: 85801-720 - FONE: (45) 2103-1333
FERNANDO CESAR VELLIZO LUCASKI - TABELIÃO

Selo Nº F225X9EqtXhYJa29o8KwTZYyv - Valde em funarpen.com.br. Reconheço por SEMELHANÇA, a assinatura de KENNEDY MOREIRA DESPRINDA (121217). Cascavel-PR, 30 de setembro de 2022. *0133*14:06:21*

Em Tes^o da Verdade
Grazielle Massaneiro de Souza - Escrevente

Fernando Cesar Vellizo Lucaski
Tabelião
Fone: (45) 2103-1333
Comarca de Cascavel-PR

CASCAVEL-PR

Avenida Tancredo Neves nº 2259 – Fone (45) 3902-1333 – Bairro Alto Alegre - Cascavel/PR



Município de
Iguatu
 Estado do Paraná

ATESTADO DE CAPACIDADE TÉCNICA

A PREFEITURA MUNICIPAL DE IGUATU inscrita no CNPJ: 07.810468/0001-90, sediada, Av. Centenário, nº500, Centro, IGUATU, PR, neste ato representado pelo Sr (a) **VLADEMIR ANTÔNIO BARELLA**, vem através do presente. **ATESTAR** a empresa: **POSSOLI CAMINHÕES LTDA**, CNPJ: 04.640.295/0001-11, ratificando que a mesma apresenta qualificação e capacidade de entrega de um veículo VAN PASSAGEIRO IVECO DAILY VETRATO 50 170 PASSAGEIRO, atendendo todas as exigências contidas no Edital.

Sendo assim, atestamos a capacidade técnica de entrega

Por ser expressão da verdade, firmamos a presente.

Iguatu, 14 de dezembro de 2022.

VLADEMIR ANTONIO
 BARELLA:33343756172

Assinado de forma digital por
 VLADEMIR ANTONIO
 BARELLA:33343756172
 Dados: 2022.12.14 14:09:43 -03'00'

Vlademir Antônio Barella

Prefeito municipal



IVECO

Possoli Caminhões Ltda.

Rod BR 277 Km 582,3 S/N Tel. 45 3227-2022, Cascavel, Paraná, CEP:85.803-650

e-mail: genarodutra@possoli.com.br / vendas@possoli.com.br

CNPJ 04.640.295/0001-11

Ao
Pregoeiro e equipe de apoio
Município de Marmeleiro – Pr
Pregão Eletrônico N°024/2026
Processo Adm. N° 335/2026
Dia 17/04/2026 às 08h30m

OBJETO: Item N° 01 CAMINHÃO CABINE DUPLA 4X2 COM CARROCERIA METALICA

ANEXO V LOCAIS DE ENTREGA

ORGÃO/ENTIDADE
Local de Entrega: Pref. Mun. de Marmeleiro – Pr Avenida Macali, 255, Centro
Responsável pelo Recebimento: Gilmar Gehlen
Telefone: 46 3525-8100
Horário de Funcionamento: 07:30h a 11:30h e 13:00 a 17:00h

Cascavel 17 de abril de 2026

GENARO DUTRA JUNIOR:43397131987

Assinado digitalmente por GENARO DUTRA JUNIOR:43397131987
 ND: C=BR, O=ICP-Brasil, OU=AC Instituto Fenacon RFB, OU=(EM BRANCO), OU=RFB e-CPF A1, OU=Secretaria da Receita Federal do Brasil - RFB, OU=Presencial, OU=81047508000147, CN=GENARO DUTRA JUNIOR:43397131987
 Razão: Eu sou o autor deste documento
 Localização:
 Data: 2026.04.16 14:21:59-03'00'
 Foxit PDF Reader Versão: 2023.2.0

Possoli Caminhões Ltda.
 Genaro Dutra Junior
 RG: 3.023.924-5 CPF:
 433.971.319-87
 Deptoº Comercial Venda a Governo
 45 999713417/ 45 3227 2022
 e-mail: genarodutra@possoli.com.br
 e-mail: vendas@possoli.com.br





IVECO

Possoli Caminhões Ltda.

Rod BR 277 Km 582,3 S/N Tel. 45 3227-2022, Cascavel, Paraná, CEP:85.803-650

e-mail: genarodutra@possoli.com.br / vendas@possoli.com.br

CNPJ 04.640.295/0001-11

Ao
Pregoeiro e equipe de apoio
Município de Marmeleiro – Pr
Pregão Eletrônico N°024/2026
Processo Adm. N° 335/2026
Dia 17/04/2026 às 08h30m

OBJETO: Item N° 01 CAMINHÃO CABINE DUPLA 4X2 COM CARROCERIA METALICA

ANEXO DECLARAÇÃO DE TREINAMENTO ENTREGA TÉCNICA

O signatário da presente, o senhor **GENARO DUTRA JUIOR**, representante legalmente constituído da proponente **POSSOLI CAMINHÕES LTDA**, declara que, se vencedora do presente certame, realizará a entrega técnica sem ônus adicional ao contratante e realizará, conforme modelo a instrução de 02. (dois) operadores, com duração de no mínimo 02 (duas) horas, em data a ser designada pelo contratante.

Cascavel 17 de abril de 2026

**GENARO
 DUTRA
 JUNIOR:433971
 31987**

Assinado digitalmente por GENARO DUTRA JUNIOR:43397131987
 ND: C=BR, O=ICP-Brasil, OU=AC Instituto Fenacon RFB, OU=(EM BRANCO), OU=RFB e-CPF A1, OU=Secretaria da Receita Federal do Brasil - RFB, OU=Presencial, OU=81047508000147, CN=GENARO DUTRA JUNIOR:43397131987
 Razão: Eu sou o autor deste documento
 Localização:
 Data: 2026.04.16 14:19:31-03'00'
 Foxit PDF Reader Versão: 2023.2.0

Possoli Caminhões Ltda.
 Genaro Dutra Junior
 RG: 3.023.924-5 CPF:
 433.971.319-87
 Deptoº Comercial Venda a Governo
 45 999713417/ 45 3227 2022
 e-mail: genarodutra@possoli.com.br
 e-mail: vendas@possoli.com.br





MUNICÍPIO DE MARMELEIRO

ESTADO DO PARANÁ

Marmeleiro, 17 de abril de 2026

De: Divisão de Compras
Para: Setor de Contratações

Assunto: Análise documental de catálogo da empresa Possoli Caminhões LTDA.

PARECER DE ANÁLISE DE DOCUMENTOS

Atendendo ao solicitado no anexo 01 do Termo de Referência do Pregão Eletrônico 024/2026 que trata da contratação de empresa para aquisição de um veículo de carga do tipo caminhão com cabine dupla, atendendo as necessidades do Departamento de Urbanismo, de acordo com as especificações técnicas adiante.

Segue parecer: De acordo com o anexo VII – CARACTERÍSTICAS TÉCNICAS DO EQUIPAMENTO, após análise pela equipe técnica do Departamento de Administração e Planejamento, Divisão de Compras, do catalogo apresentado pela empresa Possoli Caminhões LTDA, constatou-se que as especificações exigidas na descrição dos equipamentos ATENDEM o edital.
APROVADO. Atende ao solicitado em edital.

Rogério Pereira de Melo
Chefe de Divisão de Compras

